



ИНСТРУКЦИЯ ПО СБОРКЕ

COD BR: BMU 30, BMU 130



ООО "ХоумКафе"

Юр. адрес: 111123 Россия, г.Москва, ш.Энтузиастов, д. 31, стр.39, этаж 5, пом II, ком.7

Факт. адрес: 111123, Россия, г.Москва, ш.Энтузиастов, 31с.39, офис 512

8 800 775-30-66

info@manhattancomfort.ru

<http://manhattancomfort.ru>

<http://moskvahome.ru>

Оглавление

Вступление	3
До начала работы	4
Во избежание несчастных случаев	4
Размеры и инструменты	5
Детали	6
Запасные части	7
Сборка мебели	8

Вступление

Перед началом работы внимательно прочитайте инструкцию.

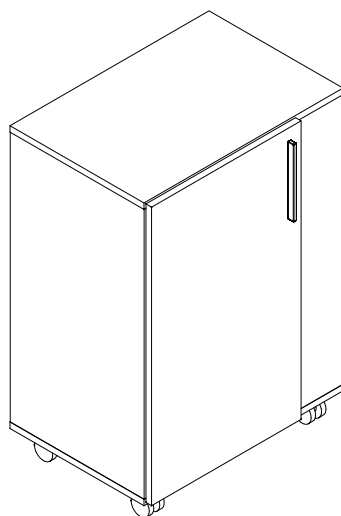

До начала работы

Перед началом работы вымойте и проветрите помещение.

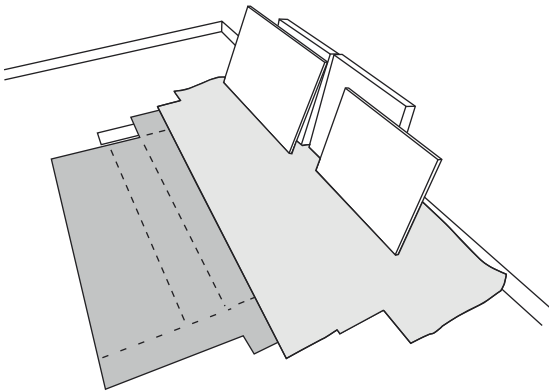

Используйте картонные коробки во избежание повреждения мебели.

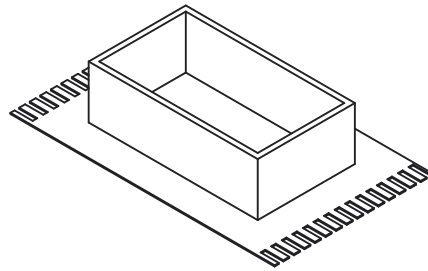

Используйте ковер или покрывало, чтобы избежать повреждение деталей во время сборки.

Во избежание несчастных случаев

Внимательно соблюдайте инструкции по сборке, такие как: фиксация изделия на стене, добавление клея в необходимых местах, предельно допустимый вес.

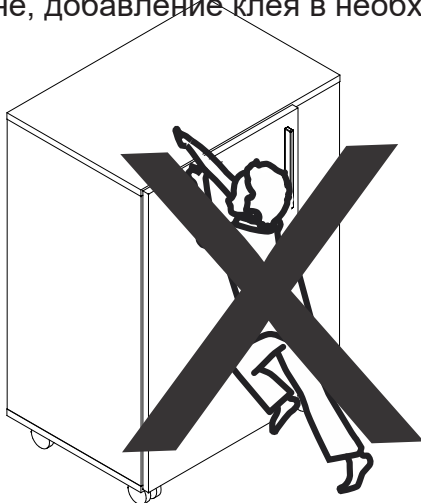

Не залезайте и не опирайтесь на изделие.

Размеры и инструменты

Размеры

Ширина: 535 Высота: 770

Глубина: 375 мм

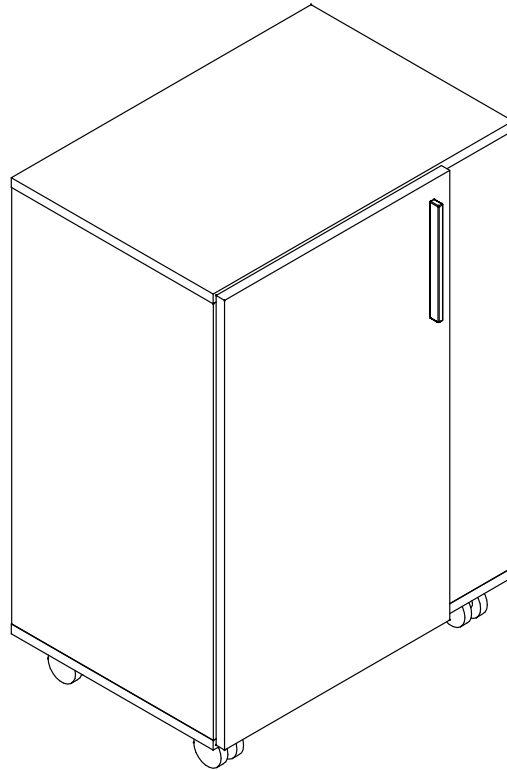

Подготовка

Используйте слегка влажную тряпочку, а после сухой тканью, не используйте химические вещества или абразивы.

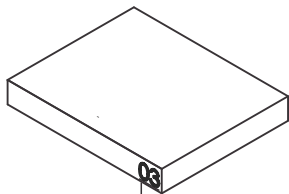

Используйте спирт только, чтобы удалить обозначение номеров деталей

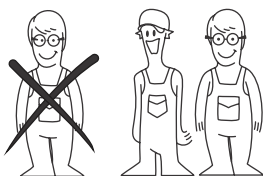

Для повышения качества монтажа используйте электроинструменты.

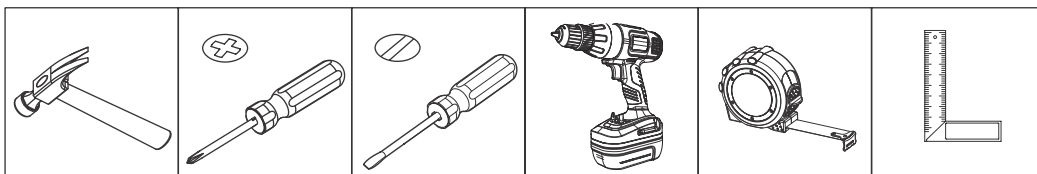

COD BR: BMU 30, BMU 130

PEÇA	DESCRIÇÃO	QUANT.	Детали	Кол-во	PIEZA	DESCRIPCIÓN	CANTIDAD	
001	BASE	1	001	Основание	1	001	BASE	1
002	TAMPO	1	002	Верх	1	002	TAPA	1
003	LATERAL ESQUERDA	1	003	Левая часть	1	003	LATERAL IZQUIERDA	1
004	DIVISÓRIA	1	004	Перегорodka	1	004	PARTICIÓN	1
005	PRATELEIRA MAIOR	1	005	Длинная полка	1	005	REPISA MAYOR	1
006	PRATELEIRA MENOR	1	006	Нижняя полка	1	006	REPISA MENOR	1
007	TRAVESSA FRONTAL	1	007	Передняя боковая часть	1	007	TRAVESAÑO FRONTAL	1
008	TRAVESSA POSTERIOR	1	008	Задняя боковая часть	1	008	TRAVESAÑO TRASERO	1
009	PORTA	1	009	Дверь	1	009	PUERTA	1
010	COSTA	2	010	Задняя часть	2	010	REVÉS	2

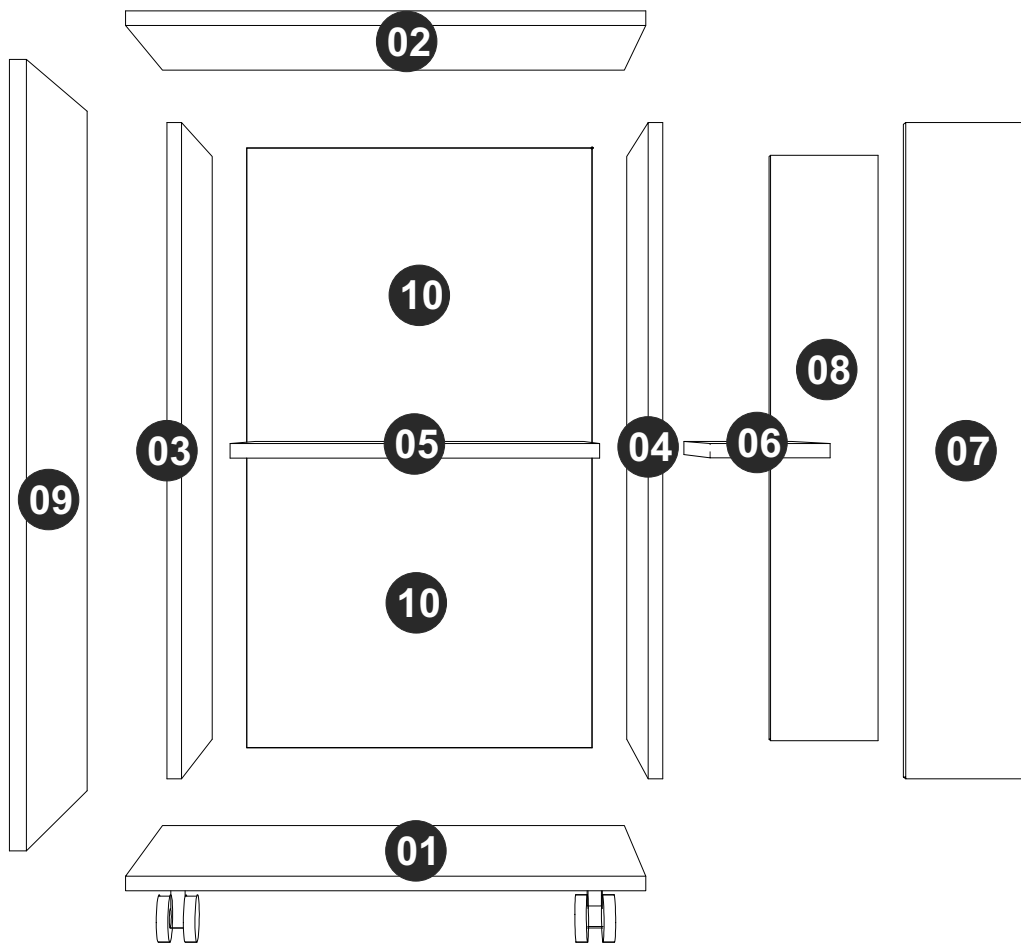

КРЕПЕЖИ

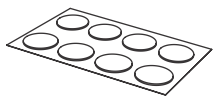

заглушка x 14

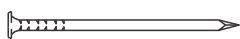

EF 000168 X 32
10 X 10 C/C



EF 000106 x 24
8X30



EF 000033 x 20
8X30



EF 000216 X 14



EF 000132 x 6
4X50 CC



EF 000094 X 14



мел x 01

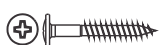

EF 000112 x 2
3,5X25 CF

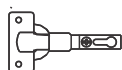

EF 000044 X 2



EF 000024 X 2

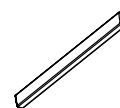

ручка x 1



ролики x 4

A = 6 кг

B = 4 кг

C = 1.5 кг

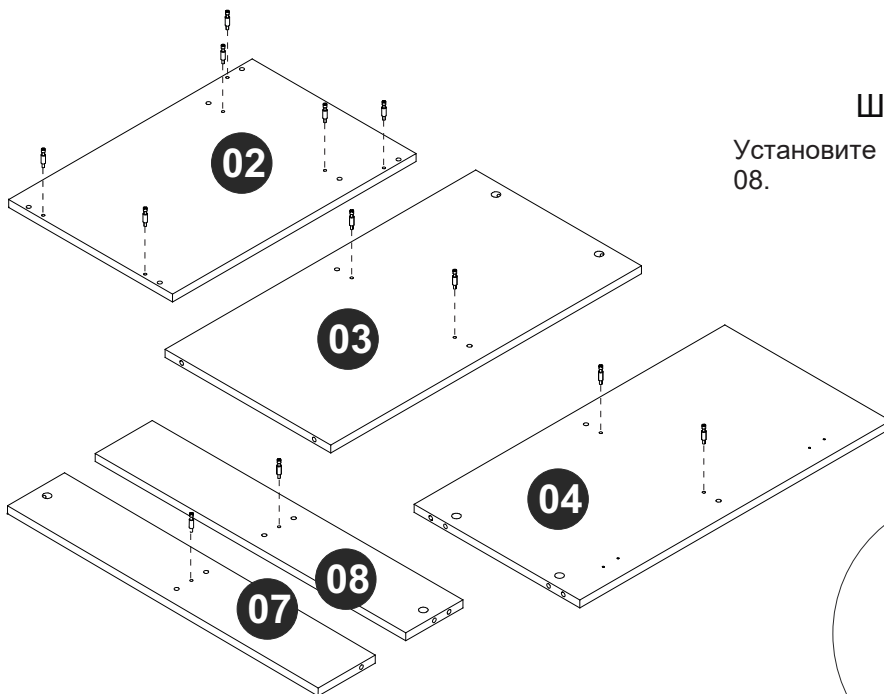
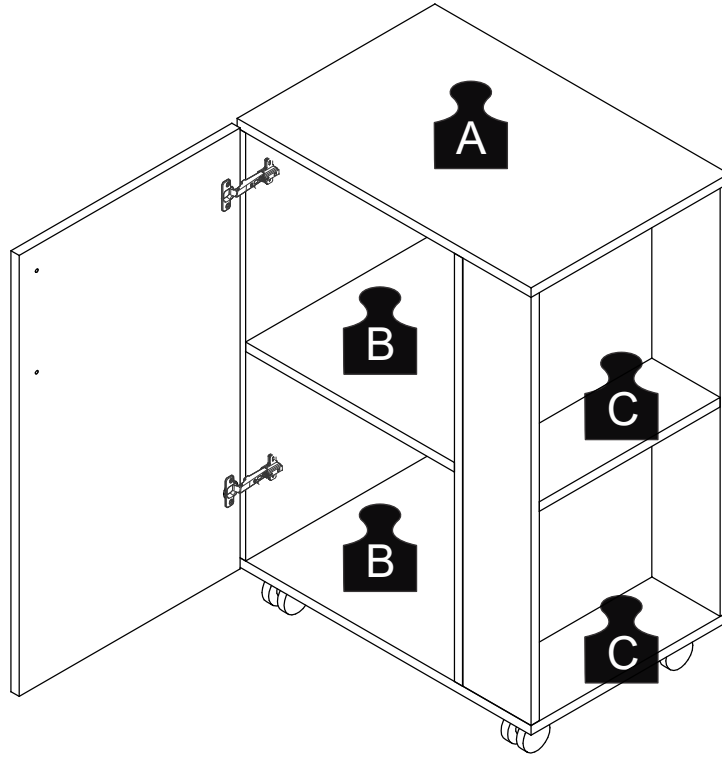

ШАГ 1

Установите крепеж EF 000094 в части 02, 03, 04, 07 и 08.

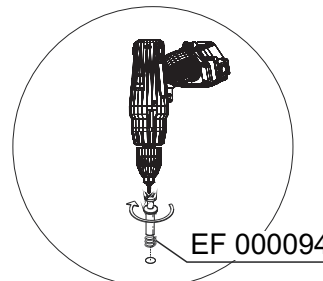

EF 000094

ШАГ 2

Установите крепеж EF 000033 в части 03,04 ,05, 06, 07 и 08.

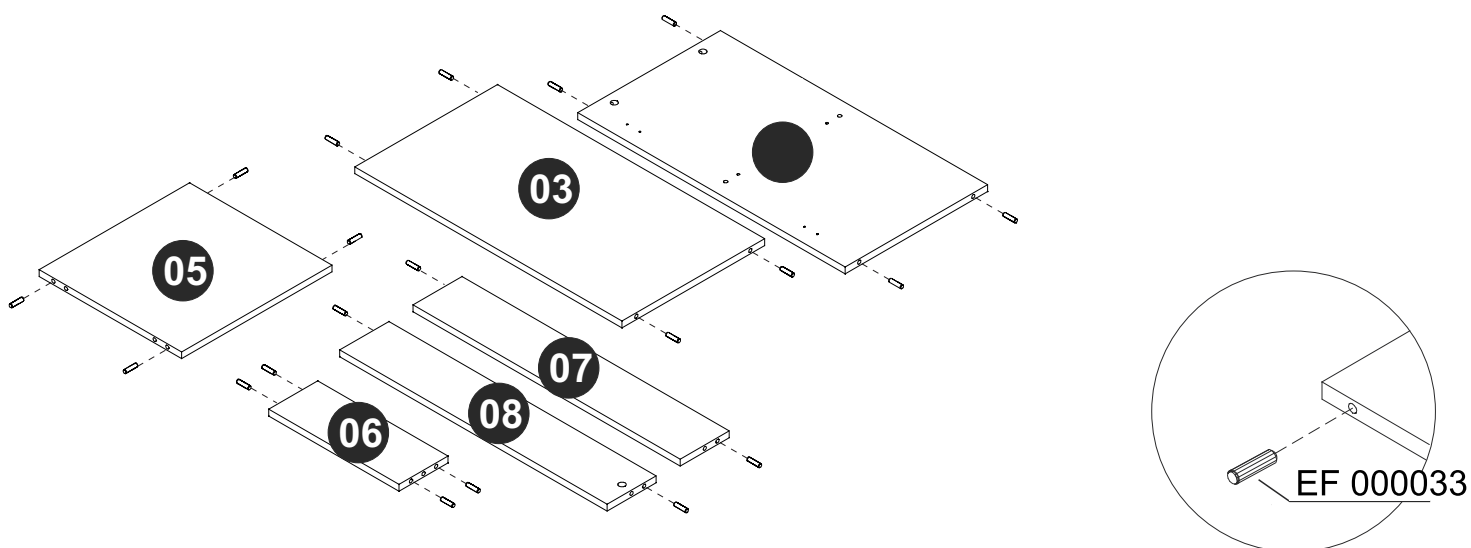

ШАГ 3

Закрепите деталь EF 000044 в части 09, используя крепеж 09 EF 000106. Установите ручку с помощью крепежа EF 000112.

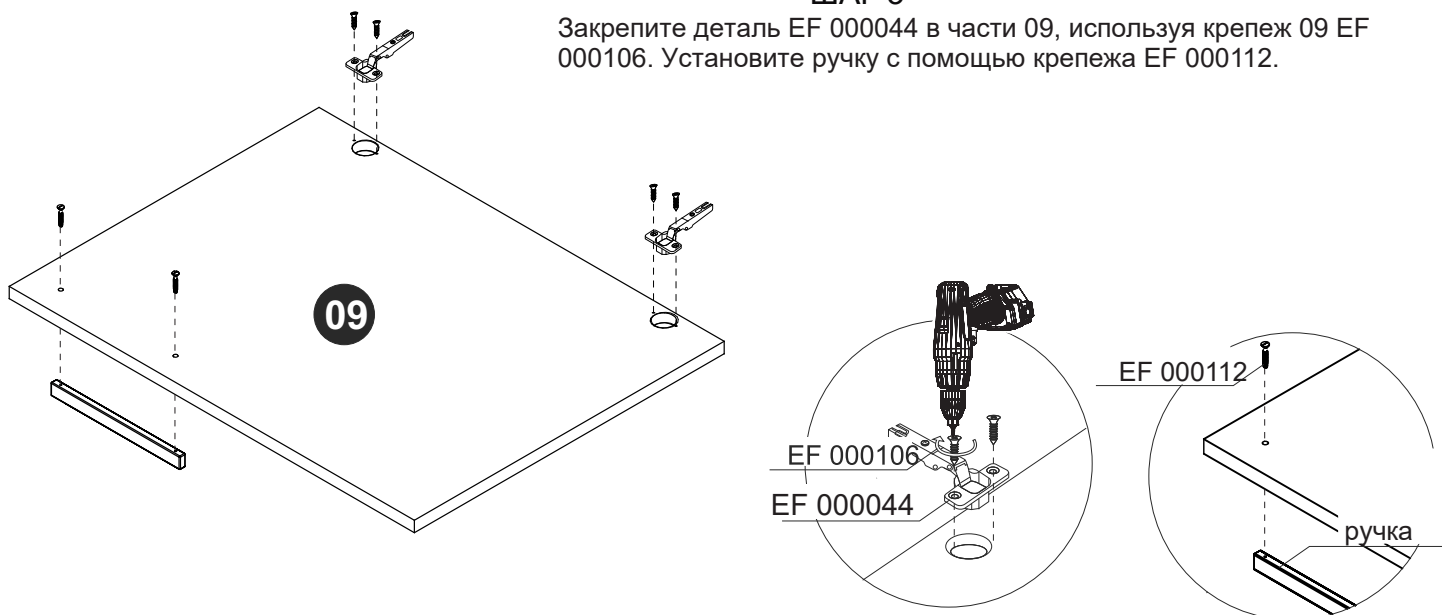

ШАГ 4

Установите деталь EF 000024 в части 03, используя крепеж EF 000106.

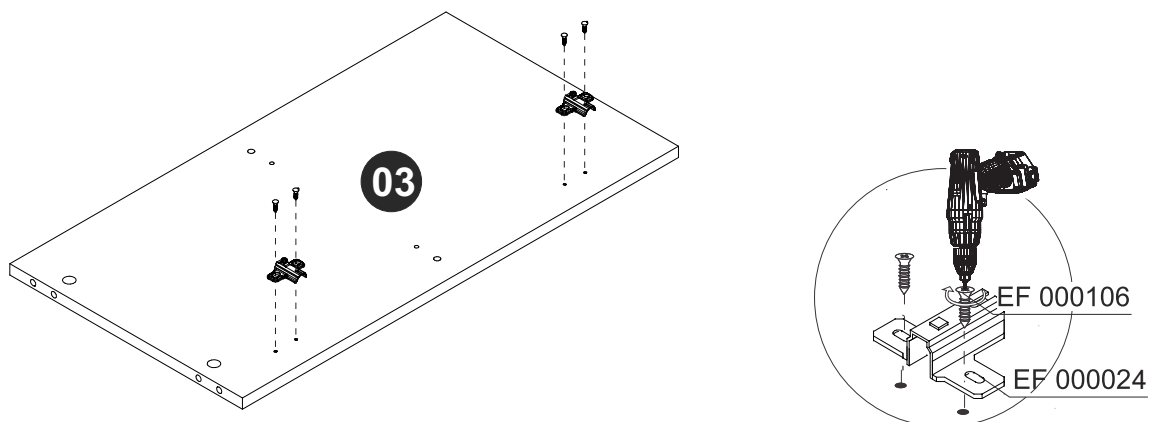

ШАГ 5

Соедините части 06, 07 и 08, установите крепеж EF 000216 и затяните до упора.

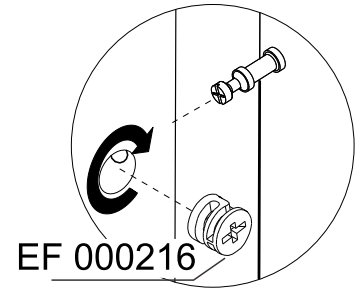
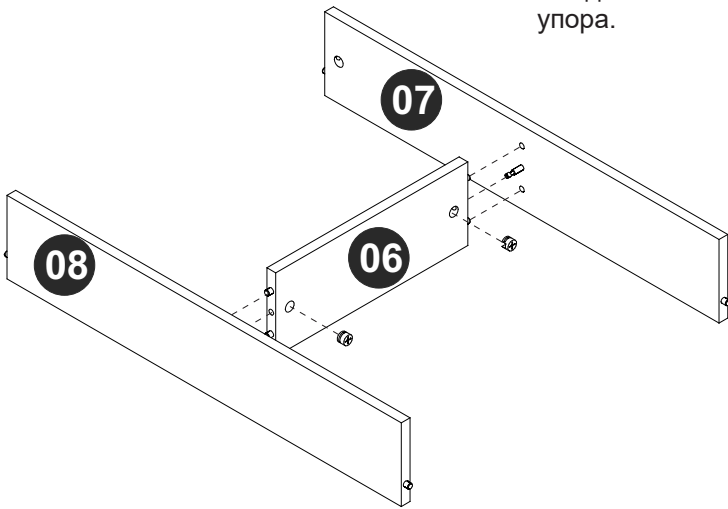

ШАГ 6

Соедините части 03, 04 и 05, установите крепеж EF 000216 и затяните до упора.

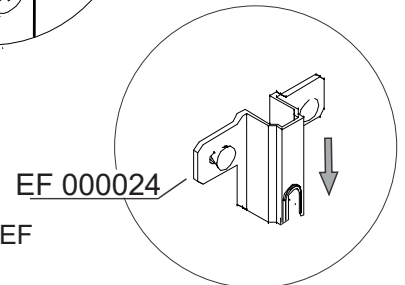
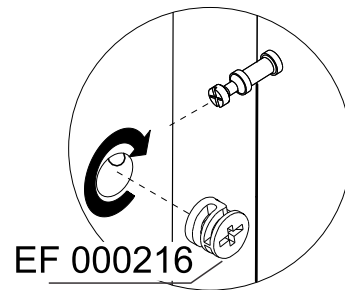
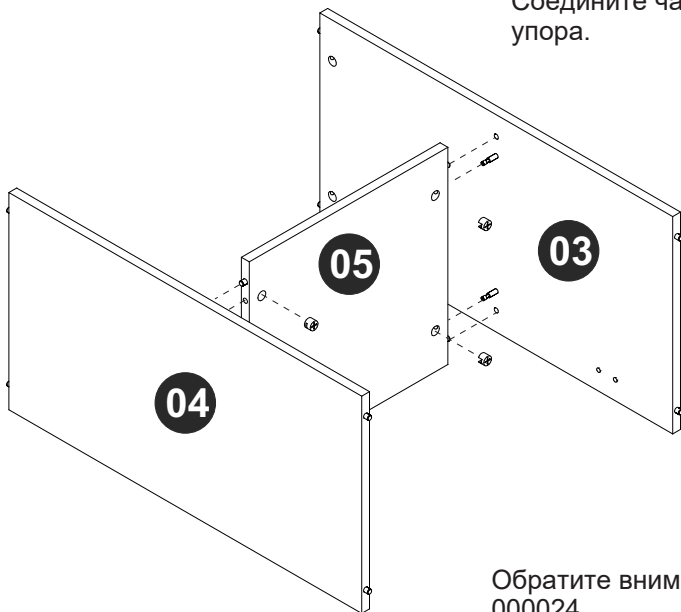

Обратите внимание на положение детали EF 00024.

ШАГ 7

Соедините часть 02 с конструкцией, собранной на этапе 3 и 4. Установите крепеж EF 000216 и затяните до упора.

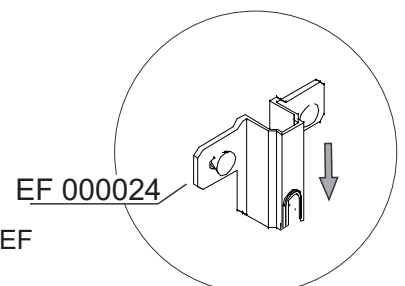
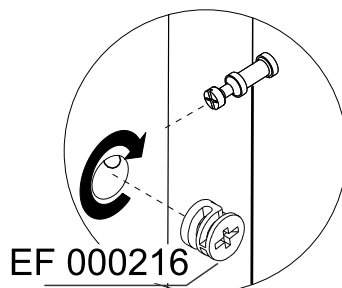
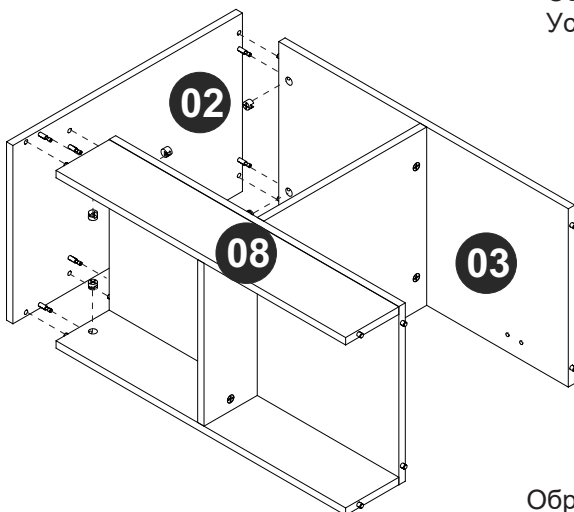

Обратите внимание на положение детали EF 00024.

ШАГ 8

Присоедините часть 01 к конструкции собранной на предыдущем этапе, используя крепеж EF 000132.

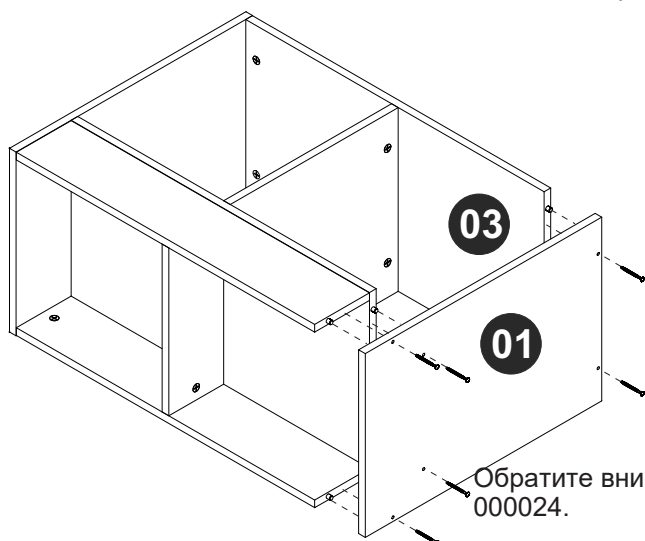

EF 000132



EF 000024

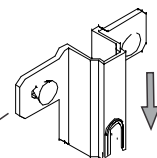

Обратите внимание на положение детали EF 000024.

ШАГ 9

Установите ролики, используя крепеж EF 000106.

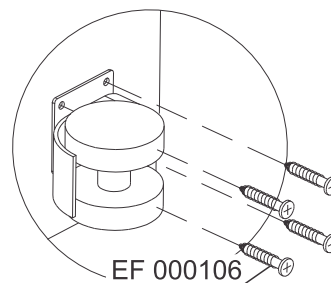
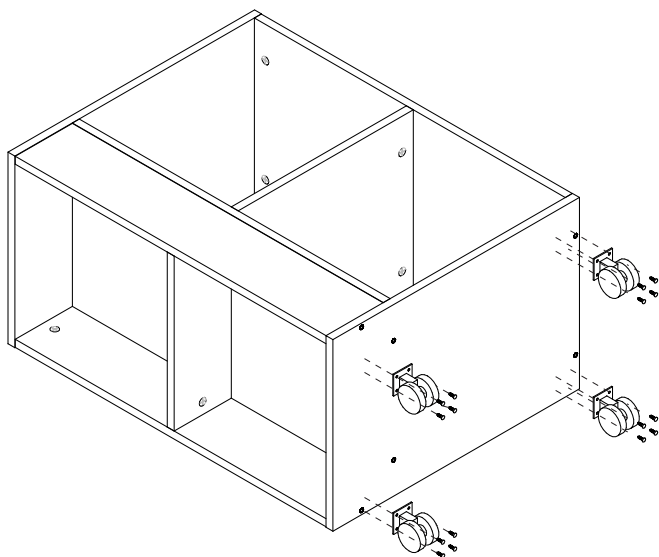

EF 000106

EF 000024

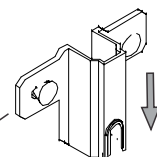

Обратите внимание на положение детали EF 000024.

ШАГ 10

Присоедините деталь 10, используя крепеж EF 000168.

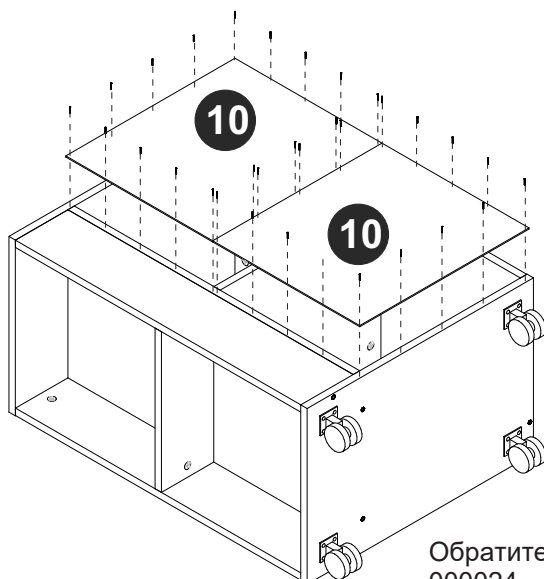

EF 000168

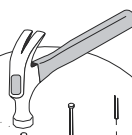

EF 000024

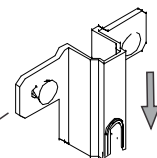

Обратите внимание на положение детали EF 000024.

ШАГ 11

Установите ручку с помощью крепежа EF 000168.
Присоедините часть 09 к собранной конструкции.

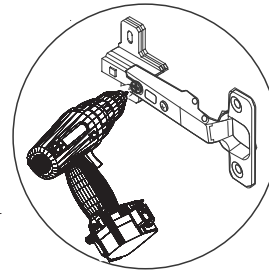
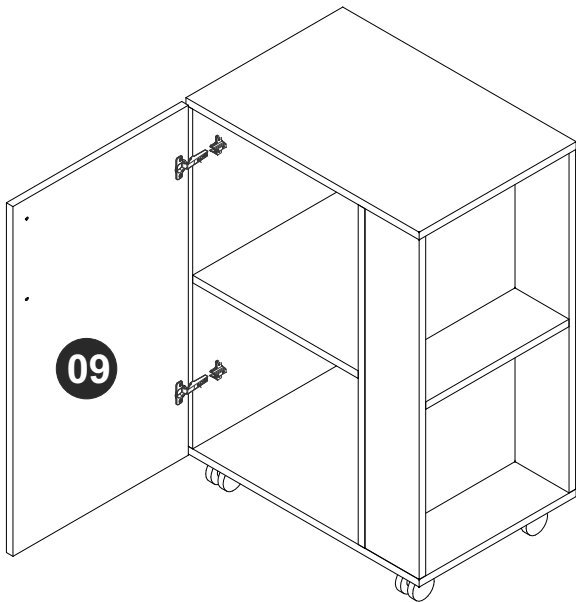

ШАГ 12

Используйте заглушку, чтобы скрыть выступающие крепежи.
Используйте мел, чтобы закончить работу

