

ИНСТРУКЦИЯ ПО МОНТАЖУ

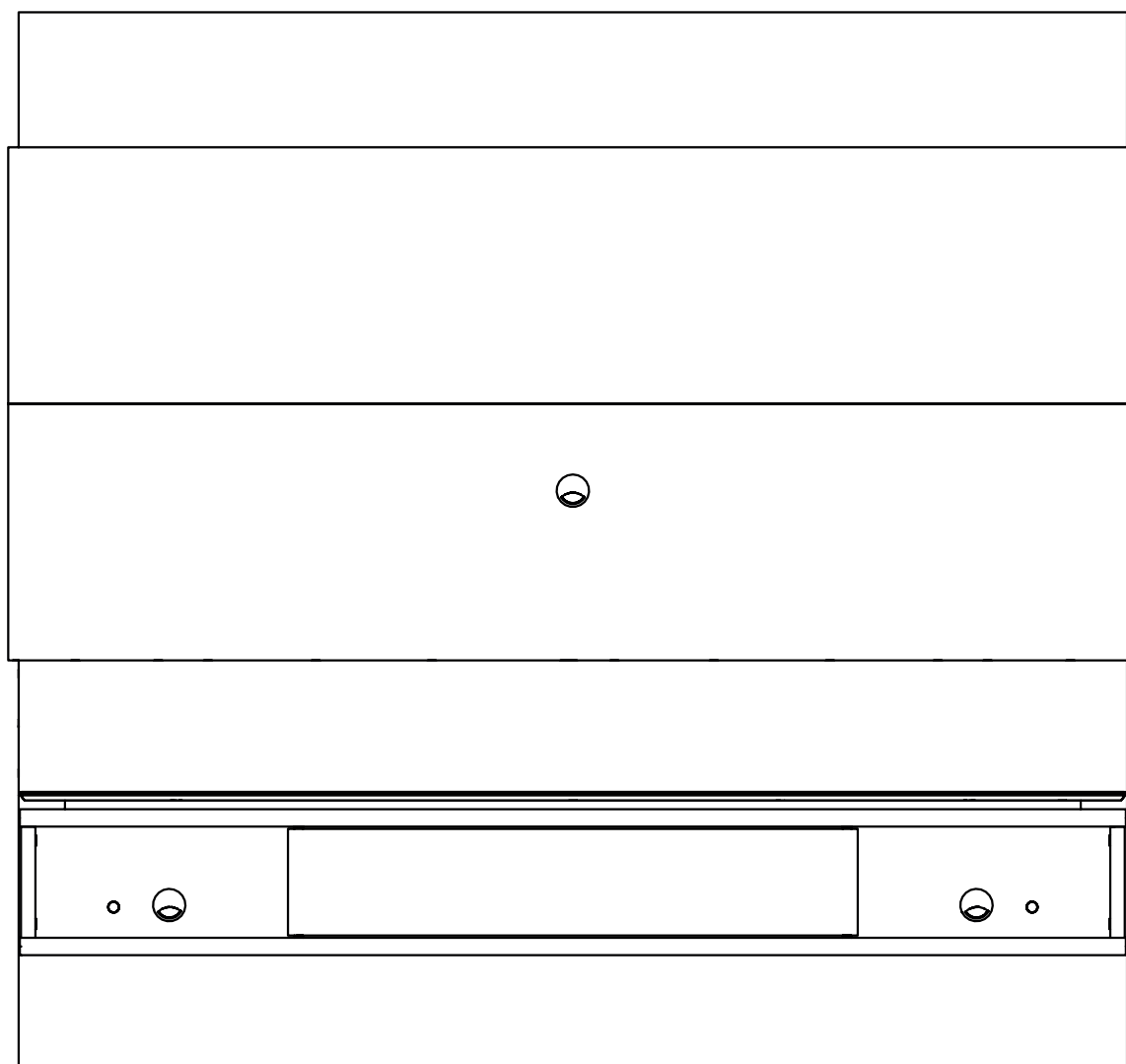

COD: 29400

REV. 02

ПЕРЕД УСТАНОВКОЙ



Никогда не поднимайтесь и не опирайтесь на мебель. Это может привести к несчастным случаям.

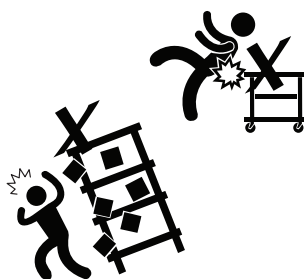

Используйте упаковочные материалы для того чтобы покрыть поверхность зоны сборки.

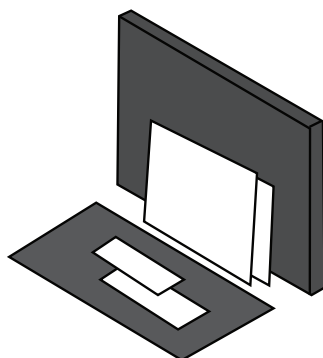

Определите детали, обращая внимание на номер, напечатанный на их краях.

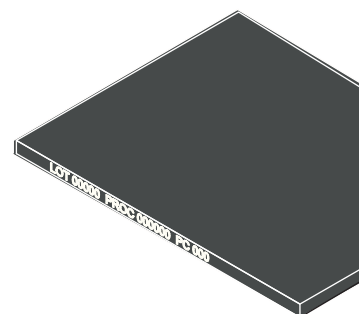

ИНСТРУКЦИЯ ПО УХОДУ



Протирайте мебель влажной тряпкой и мягким моющим средством. Не используйте абразивные и химические продукты.



ПЕРЕНОСКА

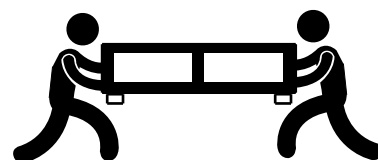

Переносите мебель осторожно, не тащите ее. При переноске используйте помощь других людей.

КРЕПЛЕНИЯ



Определите и рассортируйте крепежи и детали, используемые в сборке. На каждой упаковке есть этикетка с указанием деталей и места их использования.

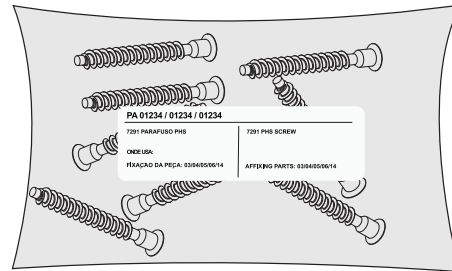

	cod. 1669-8x	cod. 1668-34x	cod. 2014-3x	cod. 9070-8x	cod. 2661-1x
ЗАГЛУШКА					
A	B	C	D	E	F
cod. 4157-7x	cod. 6024	ЗАГЛУШКА ДЛЯ ОТВЕРСТИЯ ПОД ПРОВОДА	КРЕПЛЕНИЕ ДЛЯ ТВ	cod. 0338-2x	cod. 0348-3x
			1X		
G	H	I	J	K	L
cod. 2088-19x	cod. 10063-8x	cod. 1533-8x	cod. 3557-66x	cod. 3525-18x	cod. 3706-30x
M	N	O	P	Q	R
cod. 3527-20x	cod. 4762-10x	cod. 6244-16x	cod. 6533-4x	cod. 4505-3x	cod. 9895-8x
S	T	U	V	W	X

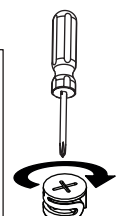
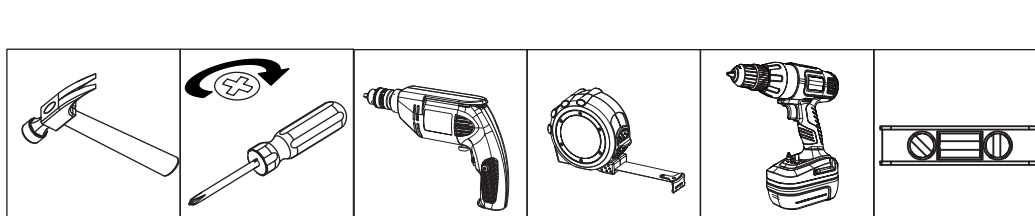

ОПИСАНИЕ

РАЗМЕРЫ: длина 1950 мм
 высота 1827 мм
 глубина 412 мм

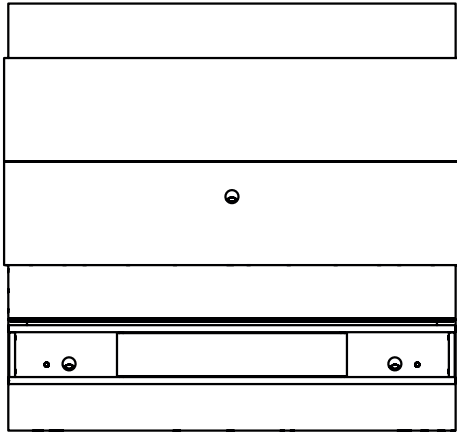

CÓD:29400				
PEÇA PART PIEZA	QUANTIDADE QUANTITY CANTIDAD	DESCRICOÃO	ОПИСАНИЕ	DESCRIPCION
20	01	PAINEL INFERIOR	НИЖНЯЯ ПАНЕЛЬ	PANEL INFERIOR
21	01	PAINEL SUPERIOR	ВЕРХНЯЯ ПАНЕЛЬ	PANEL SUPERIOR
22	02	LATERAL PAINEL	БОКОВАЯ ЧАСТЬ ПАНЕЛИ	LATERAL PANEL
23	02	SARRAFO LAT TRAS.	ЗАДН. БОК. РЕЙКИ	SOPORTE LATERAL TRAS.
24	04	SARRAFO FRONTAL	ЗАД. ФРОНТ. РЕЙКИ	SOPORTE FRONTAL
25	01	PAINEL TRAS. SUP	ВЕРХНЯЯ ЗАД. ПАНЕЛЬ	PANEL SUPERIOR TRAS
26	01	PAINEL TRAS. INF	НИЖНЯЯ ПАНЕЛЬ	PANEL INFERIOR
50	01	PAINEL TRASEIRO	ЗАДНЯЯ ПАНЕЛЬ	PANEL TRASERO
51	01	TAMPO SUPERIOR	ВЕРХНЯЯ ПОЛКА	CUBIERTA SUPERIOR
52	01	TAMPO	ВЕРХНЯЯ ДОСКА	CUBIERTA
53	01	BASE	ОСНОВАНИЕ	BASE
54	02	LATERAL	ЛЕВАЯ СТОРОНА	LATERAL
55	02	DIVISÓRIA	ПЕРЕГОРОДКИ	DIVISIÓN
56	02	SARRAFO	РЕЙКА	SOPORTE
57	02	SARRAFO TAMPO	ВЕРХНЯЯ РЕЙКА ПОЛКИ	SOPORTE CUBIERTA
58	01	FRENTE GAVETA	ПЕРЕД. ПАНЕЛЬ ЯЩИКА	FRENTE DEL CAJÓN
59	02	CONTRA FUNDO	ЗАДНЯЯ ПАНЕЛЬ	CONTRA FONDO
60	02	LATERAL GAVETA	БОКОВ. СТОР. ЯЩИКА	LATERAL DEL CAJÓN
61	01	FUNDO GAVETA	ОСНОВАНИЯ ЯЩИКА	FONDO DEL CAJÓN

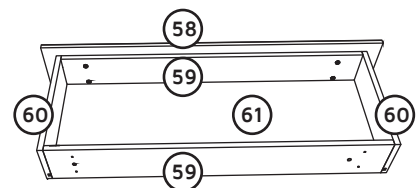
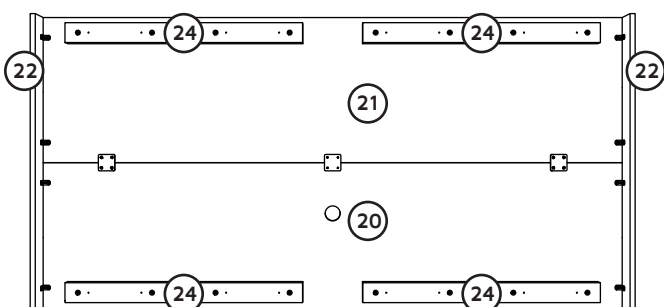
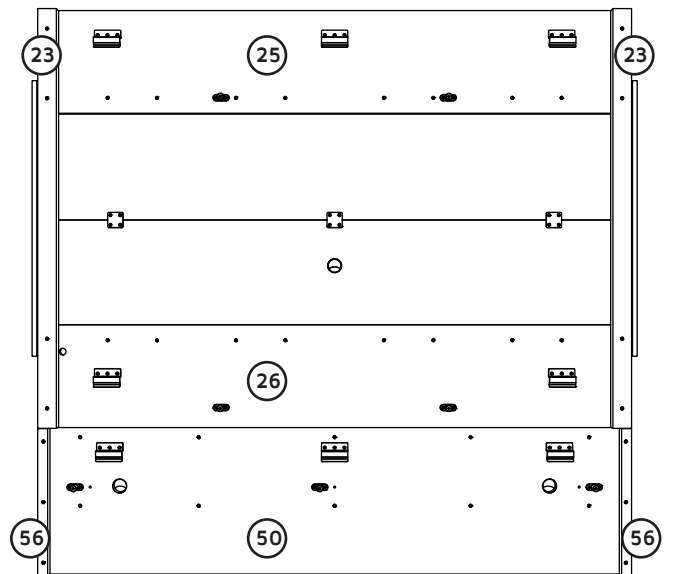
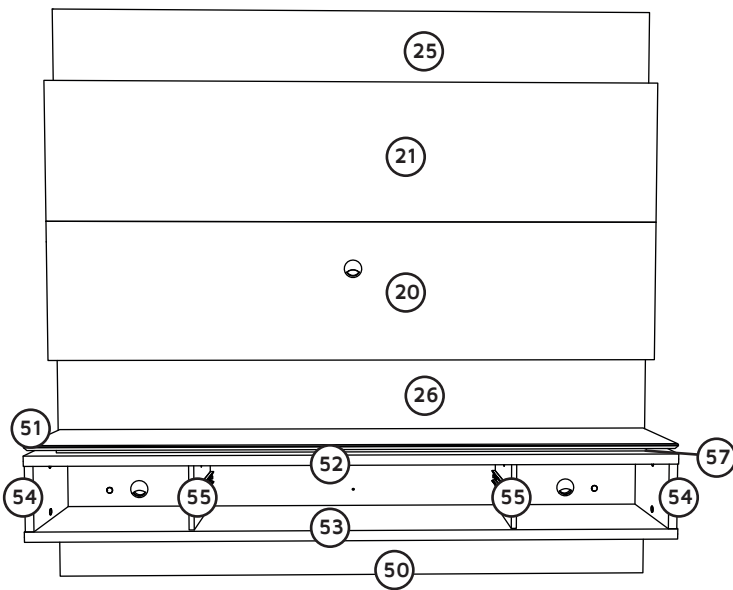

30Kg = 66Lb
 5Kg = 11Lb

01

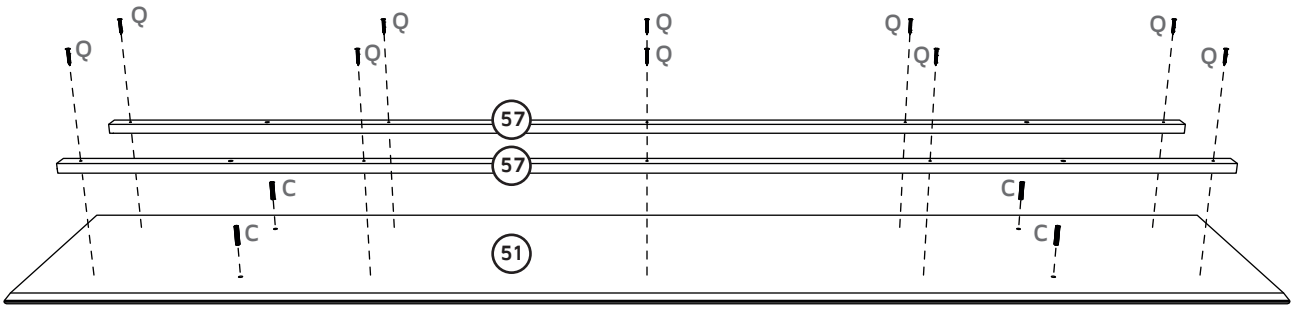

02

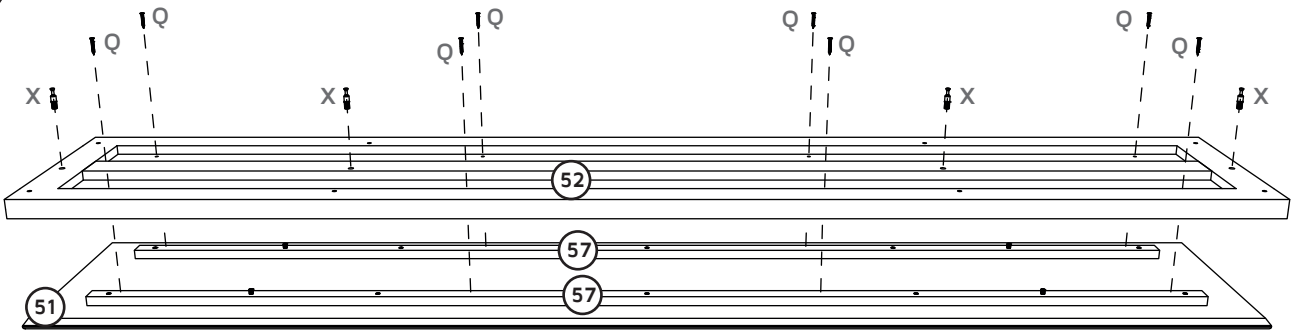

03

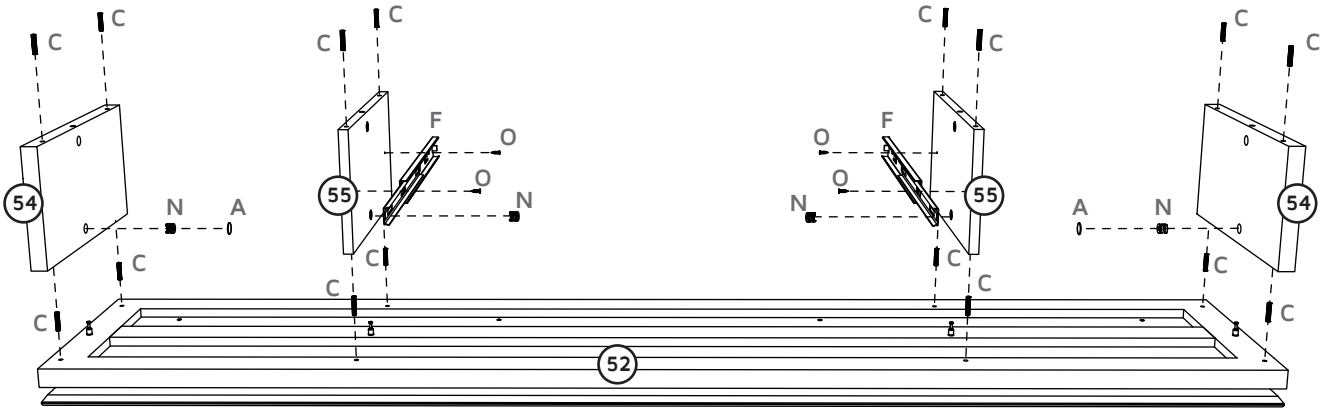

04

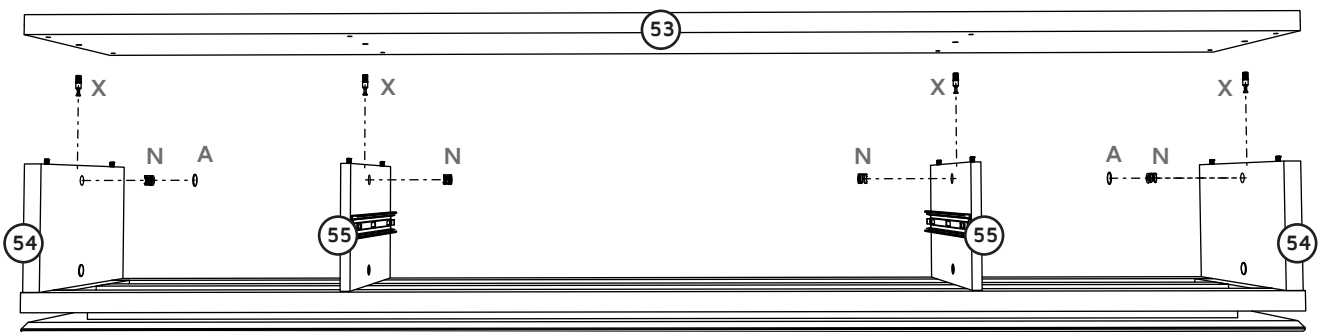

05

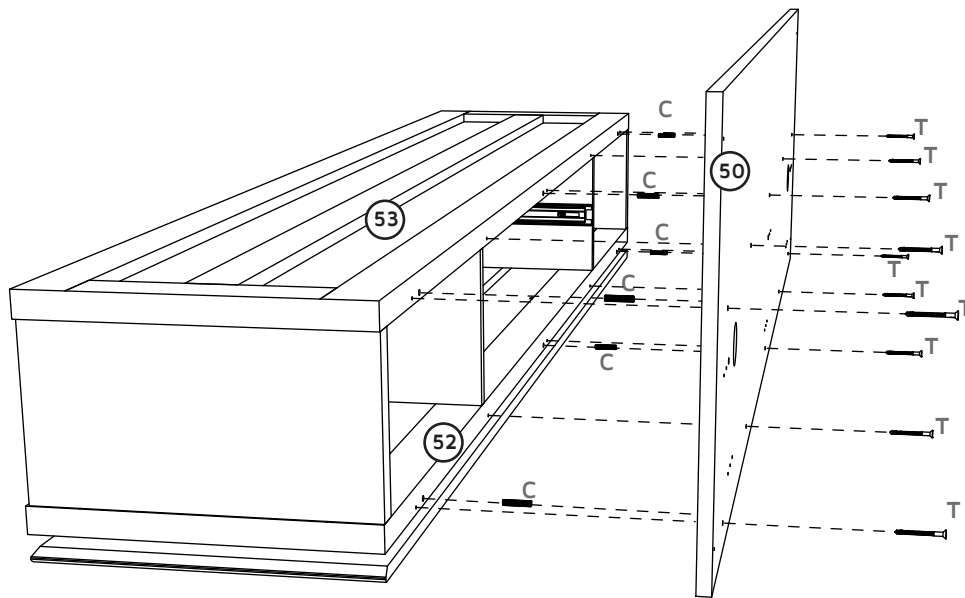

06

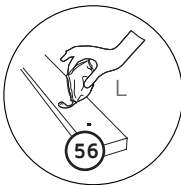
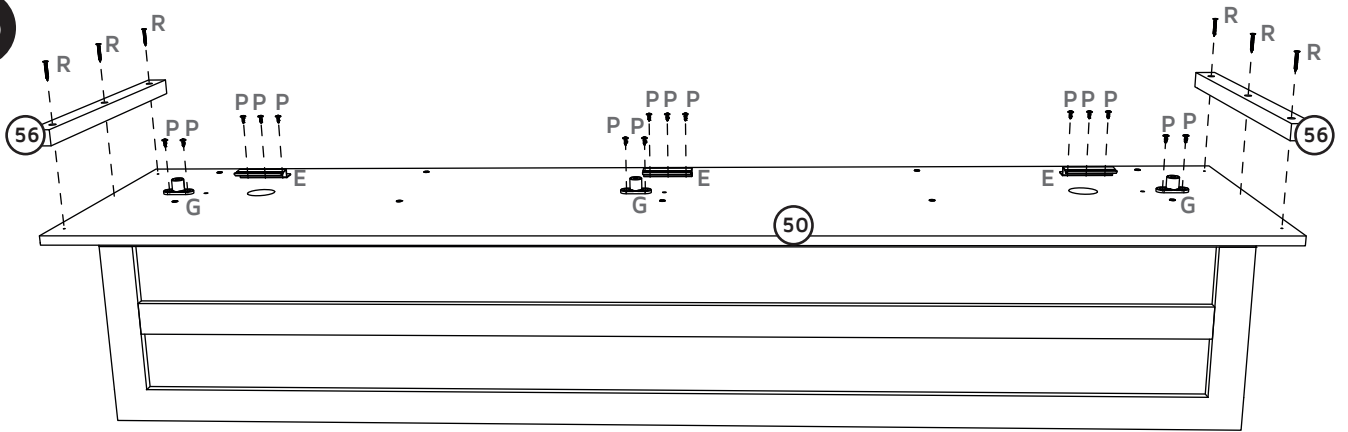

ИСПОЛЬЗУЙТЕ ПВА КЛЕЙ ДО СОЕДИНЕНИЯ ДЕТАЛЕЙ

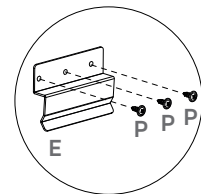

07

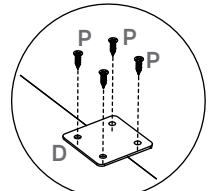
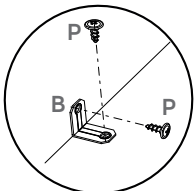
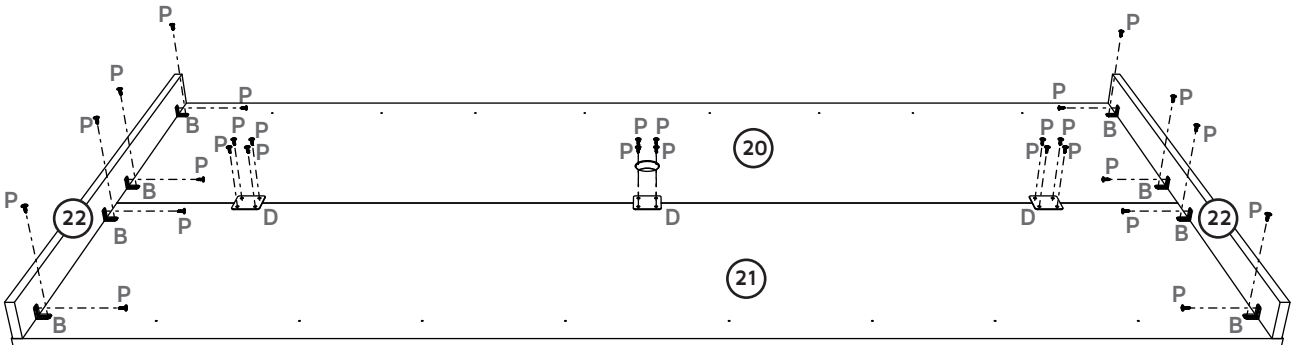

08

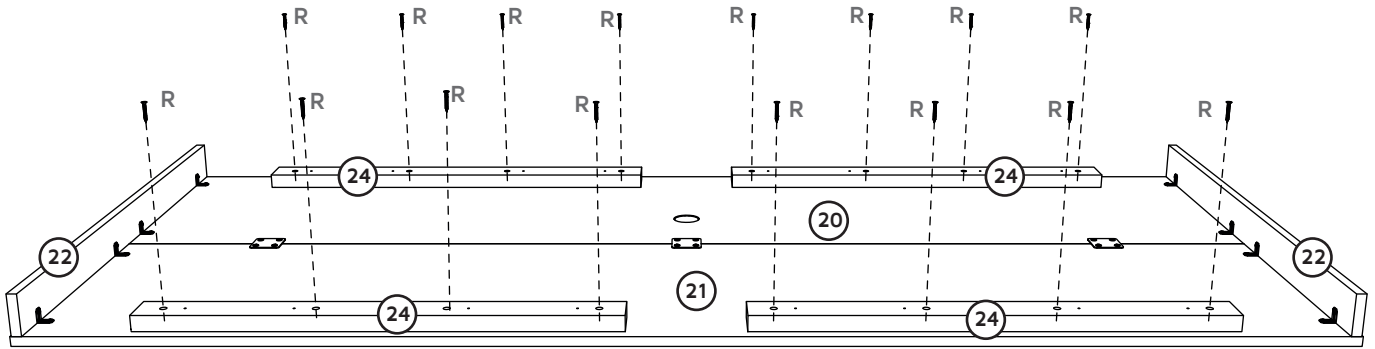

ИСПОЛЬЗУЙТЕ ПВА КЛЕЙ ДО
СОЕДИНЕНИЯ ДЕТАЛЕЙ

09



ВНИМАНИЕ

*ПОДСВЕТКА ДОЛЖНА БЫТЬ
УСТАНОВЛЕНА НА ЭТОМ ЭТАПЕ

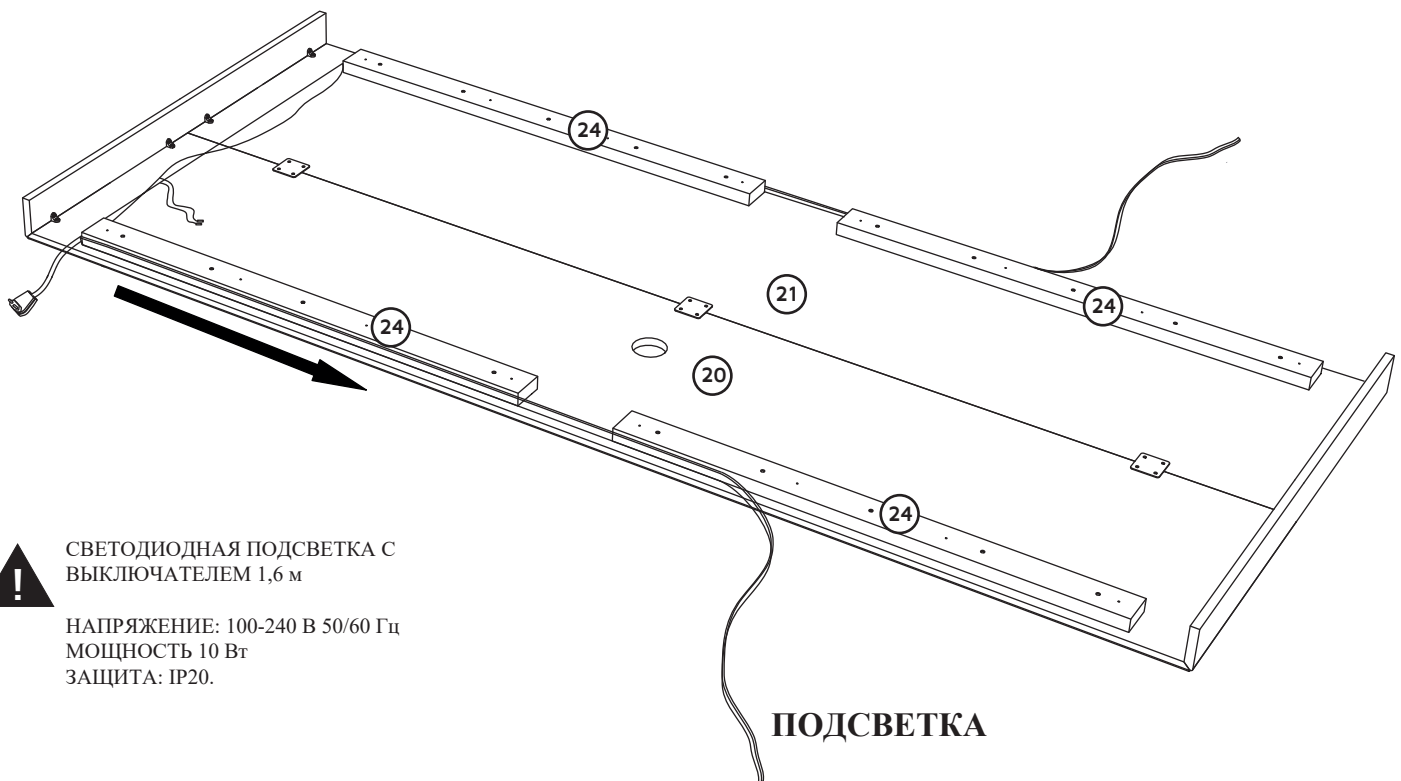

СВЕТОДИОДНАЯ ПОДСВЕТКА С
ВЫКЛЮЧАТЕЛЕМ 1,6 м

НАПРЯЖЕНИЕ: 100-240 В 50/60 Гц
МОЩНОСТЬ 10 Вт
ЗАЩИТА: IP20.

ПОДСВЕТКА

10

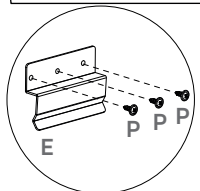
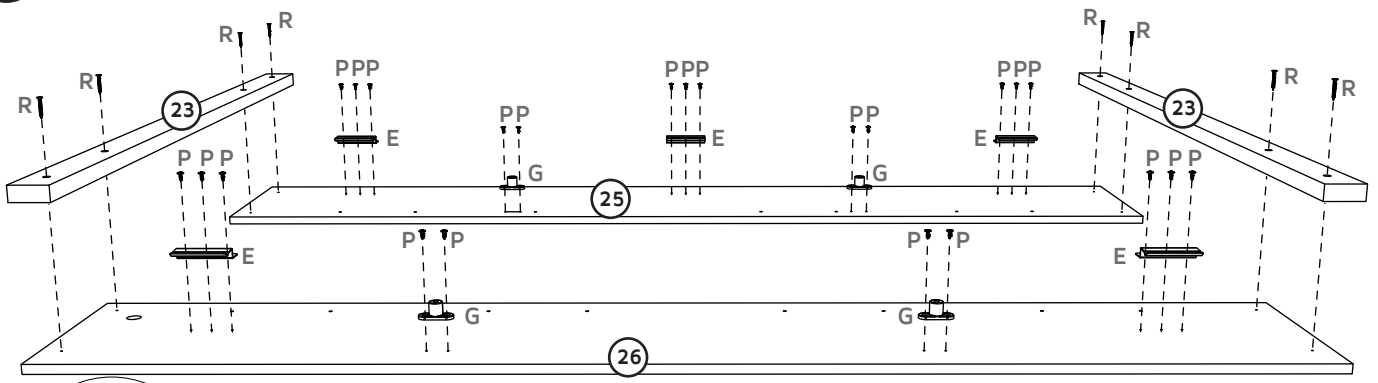

ИСПОЛЬЗУЙТЕ ПВА КЛЕЙ ДО СОЕДИНЕНИЯ ДЕТАЛЕЙ

11



ВЫКЛЮЧАТЕЛЬ ДОЛЖЕН БЫТЬ УСТАНОВЛЕН НА ЭТОМ ЭТАПЕ

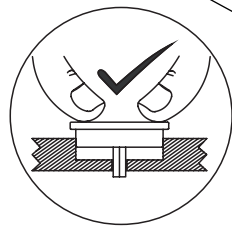
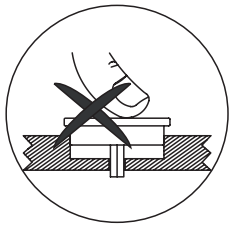
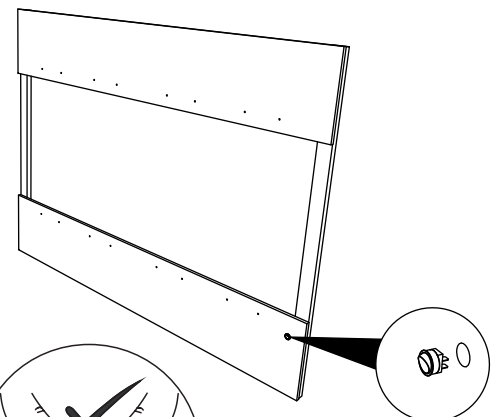

11

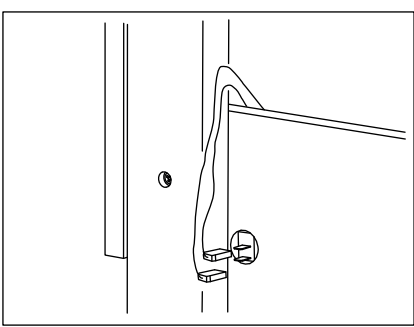
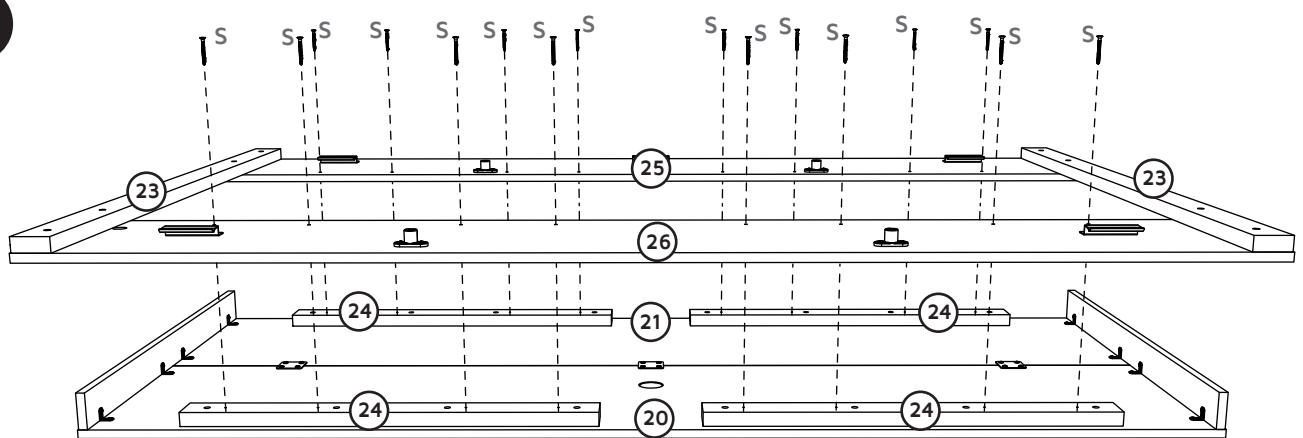

СДЕЛАЙТЕ ЗАМЕРЫ (ММ) ПЕРЕД ТЕМ, КАК СВЕРЛИТЬ СТЕНУ

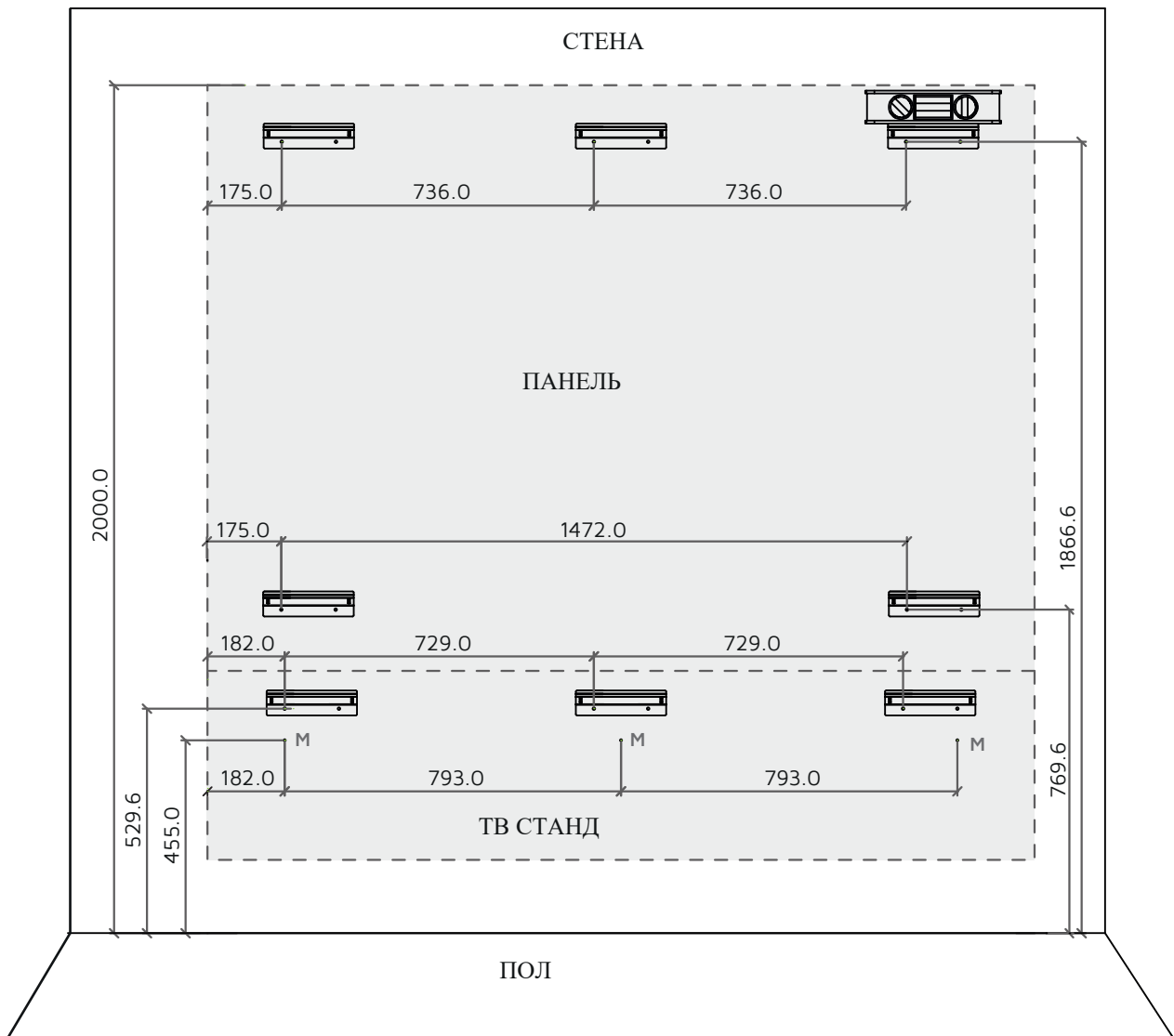
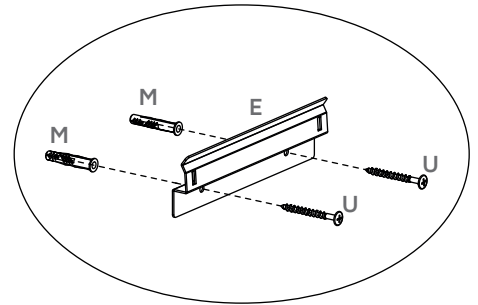
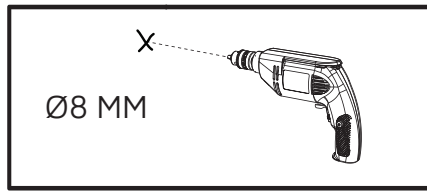
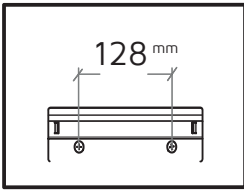

13

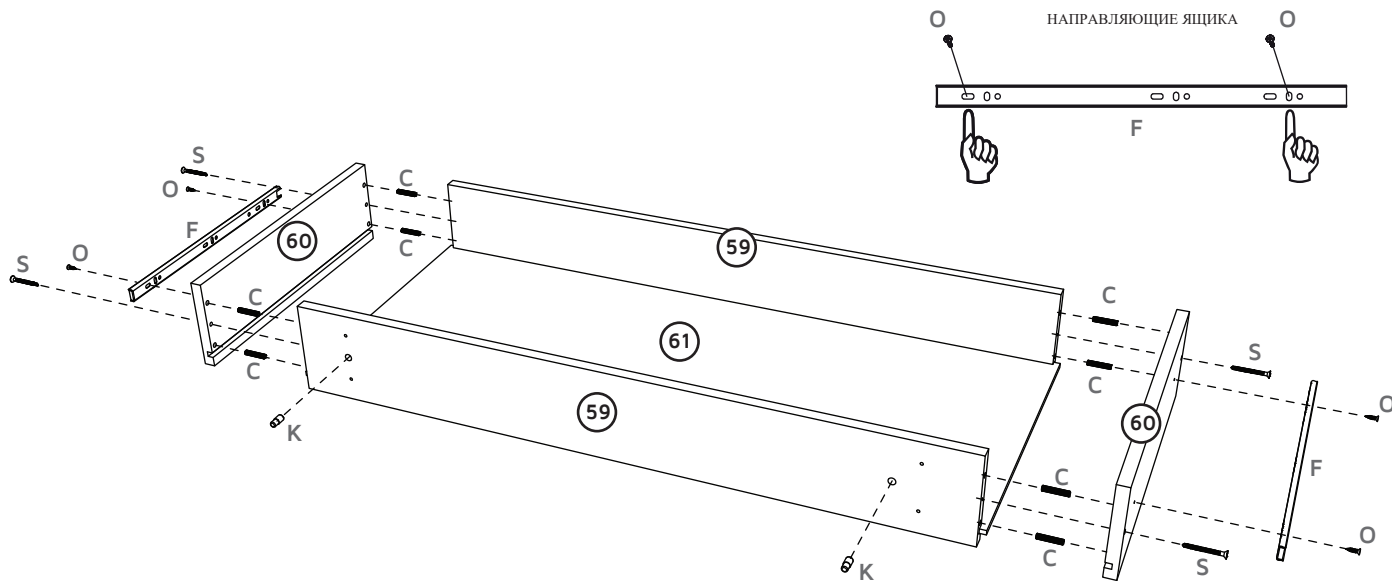

14

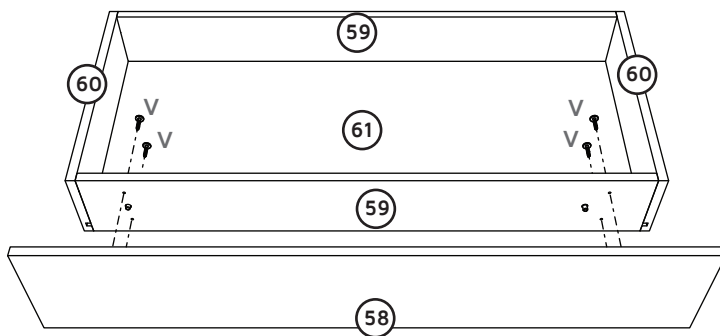
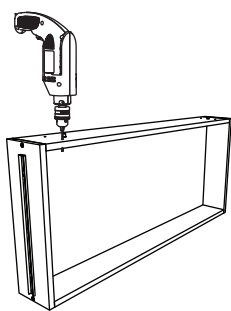

15

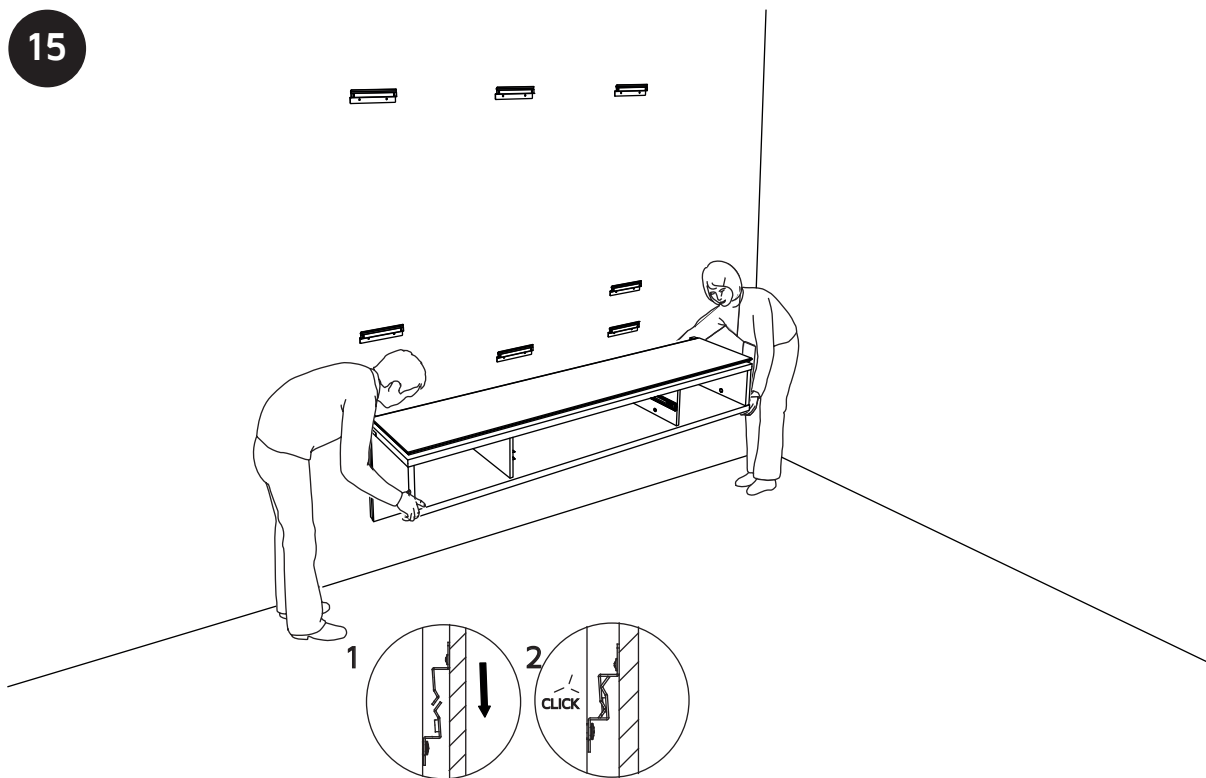

16

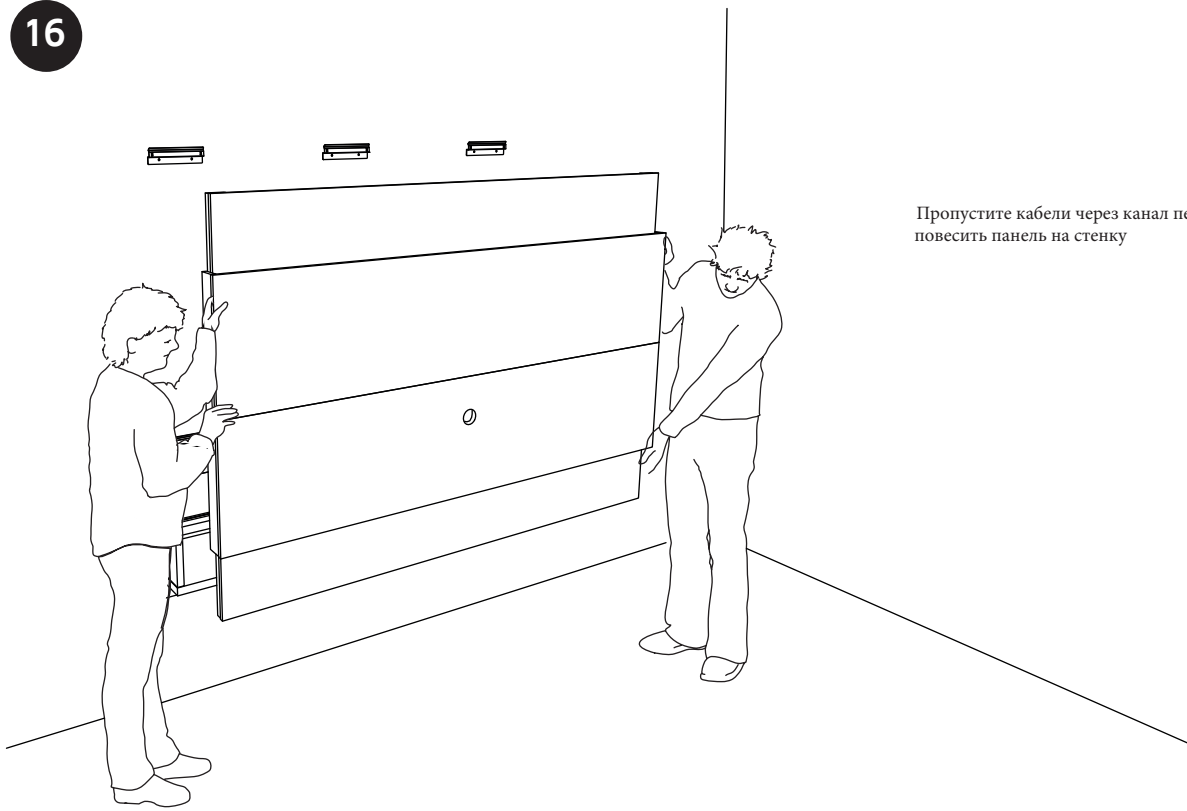

Пропустите кабели через канал перед тем, как повесить панель на стенку

17

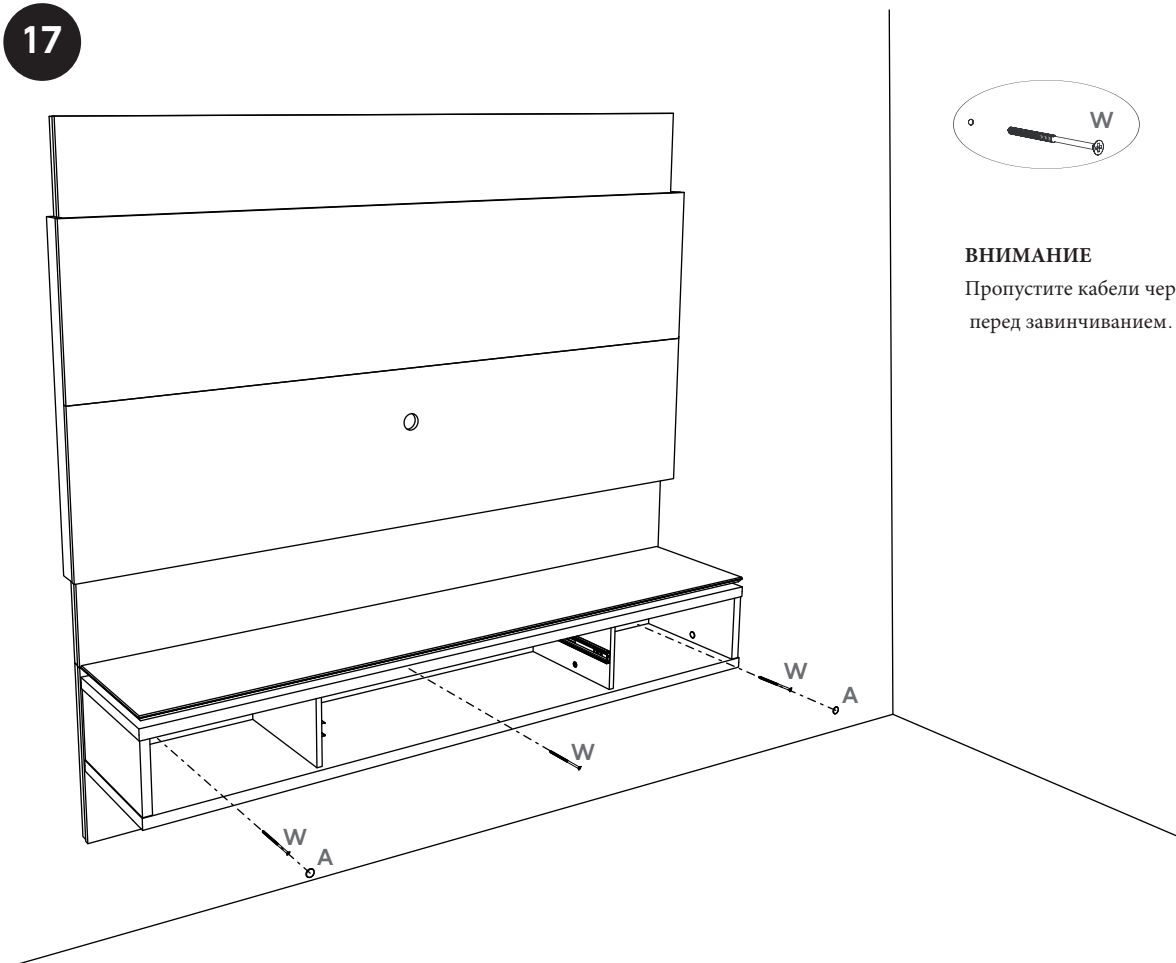

ВНИМАНИЕ
Пропустите кабели через проволочный канал перед завинчиванием.

18

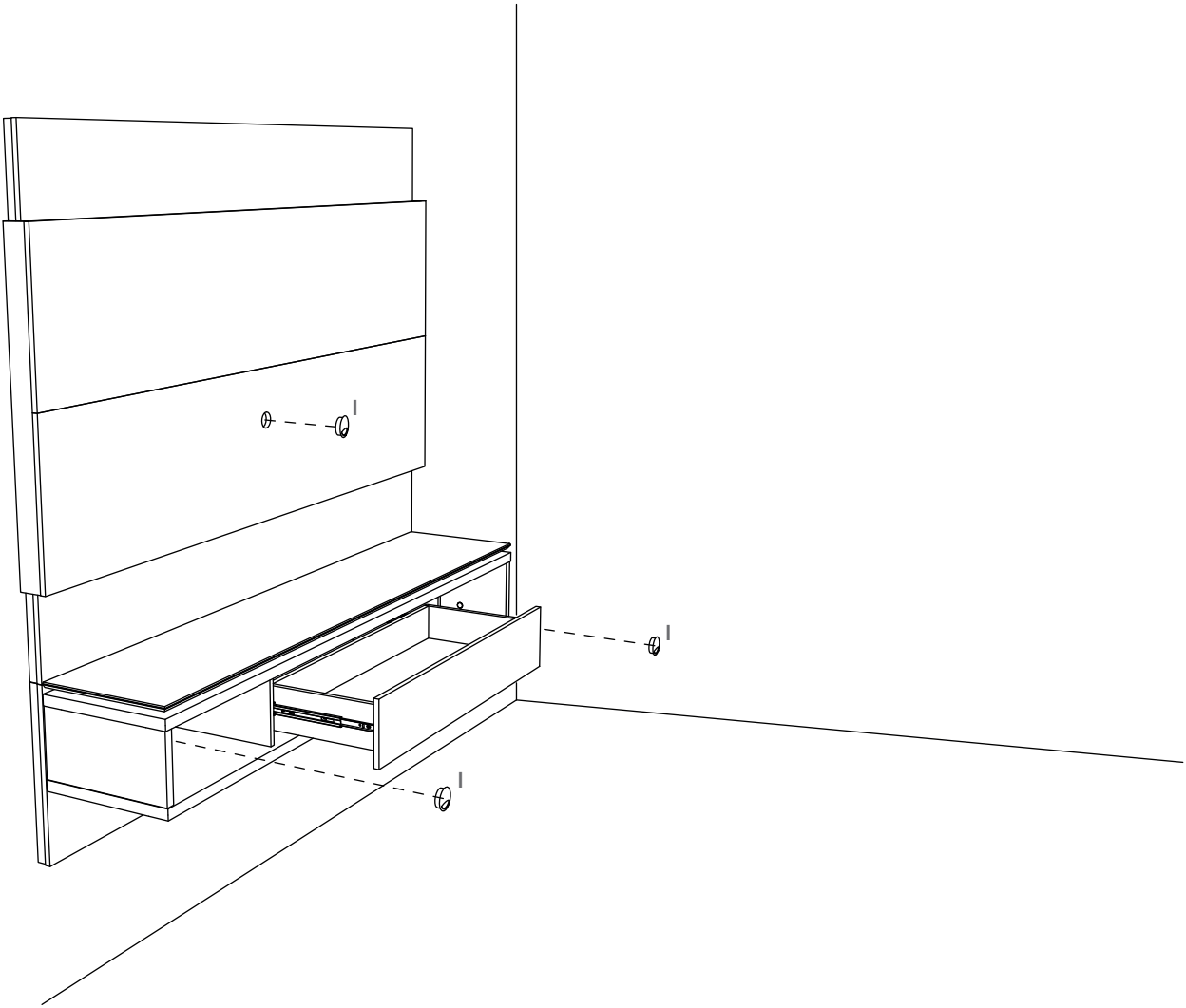

19

